

# klanksnaren - windharp

## Bestelnummer

10.52300, klanksnaren  
10.52500, windharp

## Beschrijving

Klanksnaren bestaande uit een gebogen plaat van cortenstaal waaraan drie roestvrijstalen klanksnaren zijn bevestigd.  
Windharp bestaande uit een roestvrijstaalen staander met handrad waarop een roestvrijstaalen klankkast met geleidingsplaten voor instromende lucht en twaalf ingebouwde klanksnaren.

## Gebruiksmogelijkheden

- Kinderen, jongeren en volwassenen
- Windharp:
  - plaatsen met veel wind
  - uitkijpunten en natuurparken
- klanksnaren:
  - binnenstad en promenades
  - openbare pleinen
  - parken
  - speelpleinen
  - musea
  - muziektuinen

## Leveringsomvang

klanksnaren: 1 compleet toestel  
windharp: 1 compleet toestel met staander en funderingsanker



10.52300 klanksnaren



10.52500 windharp



10.52300 klanksnaren



10.52500 windharp

Ontwerp: W. Graubner  
Origineel Richter/Graubner



10.52300

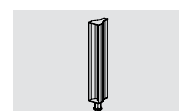

10.52500

# klanksnaren - windharp

10.52300 klanksnaren

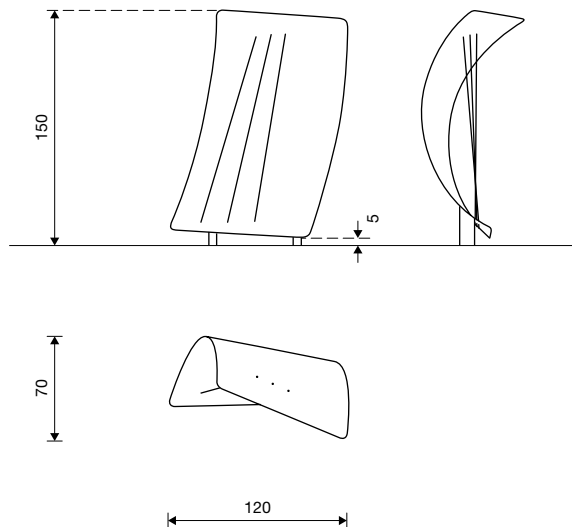

10.52500 windharp

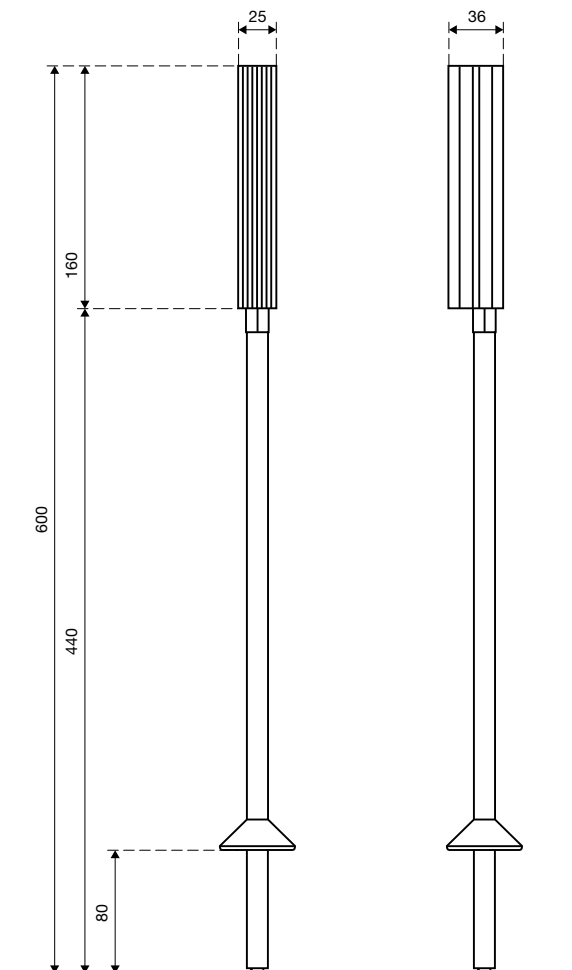

1 : 50

## Functie en speelwaarde

De gebogen staalplaat maakt de op drie klanksnaren werkende trekkrachten aanschouwelijk en voelbaar. Daar de snaren niet zoals bij het klavier in een star raam zijn opgespannen, veranderen ze voortdurend hun stemtoon en produceren ze tamelijk diepe klanken bij het aanslaan.

Wervelstromen die men in water kan zien treden in dezelfde vorm ook in lucht op bij de windharp. Deze onzichtbare fenomenen worden hoorbaar aan de windharp als een zachte sferische klank. Lucht is hier niet alleen een klankdrager, de luchtwervelingen produceren zelf klanken. Het toestel wordt zo in de wind gedraaid dat een klank ontstaat. Hoe sterker de wind is, hoe meer boventonen. Deze hebben een bijzondere aantrekkingskracht.

## Technische gegevens

### - Afmetingen:

klanksnaren:

breedte	1,20 m
diepte	0,70 m
hoogte	1,50 m

windharp:

hoogte	6,00 m
--------	--------

klankkast:

breedte	0,36 m
diepte	0,25 m
hoogte	1,60 m

- Gewicht: resp. ca. 120 kg / ca. 200 kg

- Klanksnaren:

Gebogen plaat van cortenstaal 8 mm dik.

Snaren van roestvrij staal.

Windharp:

Draaibare roestvrijstalen staander  $\varnothing$  14 cm met handrad.

Roestvrijstalen klankkast met 12 snaren en met geleidingsplaten ter versterking van de luchtstroom.

Akoestisch effect: zacht resp. sterk bij wind (niet geschikt in woongebieden).

Vandalisme: licht gevoelig in onbewaakte zones resp. geschikt voor onbewaakte zones.

Begeleiding: niet vereist.

Instructiebord: aan te bevelen.

Opstelling: binnen en buiten resp. buiten.

Montage op betonvloer: mogelijk.

- Obstatelvrije valruimte: n.v.t.;

speelruimte advies:

klanksnaren:	2,50 x 2,00 m
windharp:	$\varnothing$ 3,00 m

- Funderingen:

klanksnaren:	1 st. 120 x 60 x 50 cm
windharp:	1 st. 130 x 130 x 70 cm

## Veiligheid

- Certificatie op basis van de EN 1176 norm niet vereist

- Valhoogte: geen

- Onderhoud: toestelgebonden onderhoud minimaal tweemaal per speelseizoen; controle naargelang belasting.