

waag - kruiswaag

Bestelnummer

6.10000, waag

6.10100, kruiswaag

Beschrijving

Waag bestaande uit een wipbalk bevestigd tussen twee houten staanders uitgerust met een rubberen veermechanisme. Aan de wipbalk zijn twee slingerzitjes met ketting en rubberhoes bevestigd m.b.v. een zelfsmarend cardanlager.

Kruiswaag bestaande uit twee wipbalken op verschillende hoogten bevestigd tussen drie houten staanders die voorzien zijn van een dubbel rubberen veermechanisme. Vier slingerzitjes zijn bevestigd als boven.

Gebruiksmogelijkheden

- Kinderen vanaf 6 jaar
- Openbare speelpleinen
buurtspeelhuizen
kindertehuizen
speelpleinen voor gehandicapten
vrijtijdscentra
zwembaden
- Wippen, slingeren

Leveringsomvang

waag:

1 dubbele staander met veermechanisme

1 dwarsbalk

2 slingerzitjes compleet

kruiswaag:

3 staanders met twee veermechanismen

2 dwarsbalken

4 slingerzitjes compleet



6.10000 waag



6.10100 kruiswaag



6.10000 waag

Origineel Richter



6.10000



6.10100



Spereco Holland BV
Doemesweg 7
6004 RN Weert
Tel. 0495 - 540205
Fax 0495 - 533796

Spereco BVBA
Weertersteenweg 383
3640 Kinrooi
Tel. 089/70.16.20 - 70.16.21
Fax 089/70.16.22

waag - kruiswaag

6.10000 waag

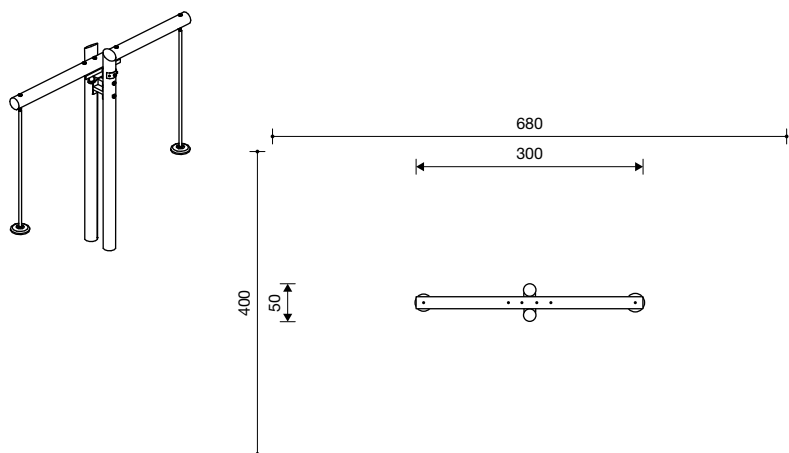

6.10100 kruiswaag

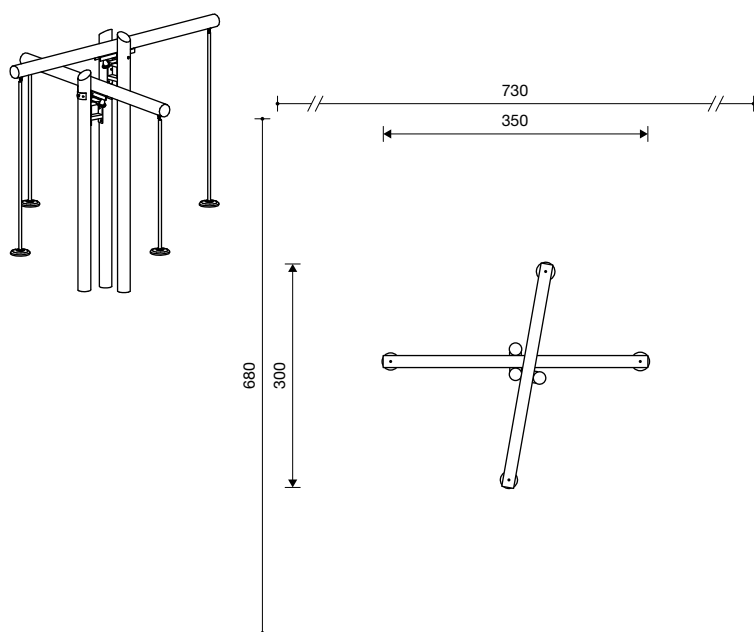

1 : 100

Speelwaarde

De waag is in principe een hooggelegen wip met hangende zitjes. De harde stoot na elke wipbeweging wordt hier echter door een stabiel veermechanisme opgevangen. De vering met behulp van speciale rubberen buffers werkt progressief en is nagenoeg geluidloos. De lange kettingophanging maakt zowel heen en weer slingeren als ronddraaien mogelijk. Waag en kruiswaag stimuleren de communicatie en samenwerking.

Technische gegevens

- Afmetingen:
 - waag:
 - breedte 3,00 m
 - diepte 0,50 m
 - hoogte 2,80 m
 - kruiswaag:
 - breedte 3,50 m
 - diepte 3,00 m
 - hoogte 3,30 m
- Gewicht:
 - waag: ca. 200 kg
 - kruiswaag: ca. 350 kg
- Geschilde rondhouten staanders \varnothing 18 - 21 cm onder druk geïmpregneerd volgens DIN 68800, risicoklasse 4 en geperforeerd op maaiveldhoogte. Staanders met afgeschuinde koppen. Dwarsbalken \varnothing 15 - 18cm. Metalen delen thermisch verzinkt. Stabiel verzinkt veermechanisme met rubberen stootdempers en zelfsmurende glijlagers. Slingerzitjes van rubber met staalplaatkern; thermisch verzinkte veiligheidsketting 6 mm met rubberslang overtrokken; ophanging aan zelfsmurende cardanlagers. Toestellen ook leverbaar met thermisch verzinkte staalvoeten.
- Obstakelvrije valruimte: zie schets
- Funderingen:
 - waag: 1 st. 80 x 80 x 80 cm
 - kruiswaag: 1 st. 100 x 100 x 80 cm

Veiligheid

- Speeltoestellen gecertificeerd op basis van de EN 1176 norm
- Valhoogte: 135 cm
- Onderhoud:
 - toestelgebonden onderhoud minimaal tweemaal per seizoen; controle naargelang belasting

